

耶和華的帳幕_出 25,26,27

奉獻聖所

(出 35 • 4—9)

25:1 耶和華曉諭摩西說：

25:2 「你告訴以色列人當為我送禮物來；凡甘心樂意的，你們就可以收下歸我。

25:3 所要收的禮物：就是金、銀、銅，

25:4 藍色、紫色、朱紅色線，細麻，山羊毛，

25:5 染紅的公羊皮，海狗皮，皂莢木，

25:6 點燈的油並做膏油和香的香料，

25:7 紅瑪瑙與別樣的寶石，可以鑲嵌在以弗得和胸牌上。

25:8 又當為我造聖所，使我可以住在他們中間。

25:9 製造帳幕和其中的一切器具都要照我所指示你的樣式。」

三件要緊的事

1. 造聖所 / 神為要與人同住
2. 材料 / 「每個人」都可以「甘心樂意」送禮物過來 / 我們都是材料
3. 工人(出 31) / 照著上帝的意思做 / 我們與神同工

舊約是看得見的形象，舊約是用看得見的形象來理解看不見的屬靈的東西。這是舊約的用處。

Q: 我們來看會幕是上帝要讓我們理解什麼：

弗 1:9-10,

1:9 都是照他自己所預定的美意，叫我們知道他旨意的奧秘，

1:10 要照所安排的，在日期滿足的時候，使天上、地上、一切所有的都在基督裏面同歸於一。

⇒ 上帝創造萬有的目的是要萬有在基督裡合而為一

Q: 合一是一是麼？

弗 1:22,

1:22 又將萬有服在他的腳下，使他為教會作萬有之首。

1:23 教會是他的身體，是那充滿萬有者所充滿的。

⇒ 合一的關鍵是教會要先被建造起來，基督是教會的頭，教會是基督的身體。

⇒ 萬有要服於基督的腳下，教會要先被建立起來。

⇒ 教會是充滿萬有者要來充滿的。也就是基督要把祂的豐富讓教會得著。

Q: 教會是什麼？

弗 2:19,

2:19 這樣，你們不再作外人和客旅，是與聖徒同國，是神家裏的人了；

(圖片僅供參考)

⇒ 我們與舊約時代的聖徒一起，也跟每個弟兄姊妹一起，都是神家裡的人。

2:20 並且被建造在使徒和先知的根基上，有基督耶穌自己為房角石，

2:21 各房靠他聯絡得合式，漸漸成為主的聖殿。

⇒ 聖殿應該翻成聖所

2:22 你們也靠他同被建造，成為神藉著聖靈居住的所在。

⇒ 舊約是以色列人要蓋一個聖所，神會住在裡面。新約我們就是殿的材料，耶穌基督是房角石，使徒和先知就是接續著房角石擺的石頭，我們每一個人靠耶穌聯絡起來，然後蓋起聖所，神要住在當中。

⇒ 我們屬於神的一部分。我們就是基督的身體，藉著聖靈讓我們住在當中。

⇒ 我們的身體是神的殿，神住在我們裡面，我們在一起也是一個聖所讓神住在我們當中，將來我們在天國我們也是神的殿。

弗 3:19,

並知道這愛是過於人所能測度的，便叫神一切所充滿的，充滿了你們。

彼得前書 2:5

你們來到主面前，也就像活石，被建造成為靈宮，作聖潔的祭司，藉著耶穌基督奉獻神所悅納的靈祭。

⇒ 出埃及記是一個看得見的樣子，用來讓我們去體會那看不見的屬靈的建造。

⇒ 弟兄姊妹都是建殿的材料，我們每個人要把自己交在神的手中。我們也是建殿的工人。(哥林多前書 3:9, 因為我們是與神同工的；你們是神所耕種的田地，所建造的房屋。)所以要用金銀寶石建造，而不用草木禾稈。基督徒與上帝立約，最蒙福的是神住在我們裡面。神住在我們當中，那我們要把最好的獻上，要照著神的心意去蓋。

以弗所書 4:16

全身都靠他聯絡得合式，百節各按各職，照著各體的功用彼此相助，便叫身體漸漸增長，在愛中建立自己。

⇒ 弟兄姊妹每個人都是神的殿那不可切割的材料，沒有一個人可以代替全部。都是神要的材料。每個人都與上帝同工。每個人在神的眼中都是要緊的。

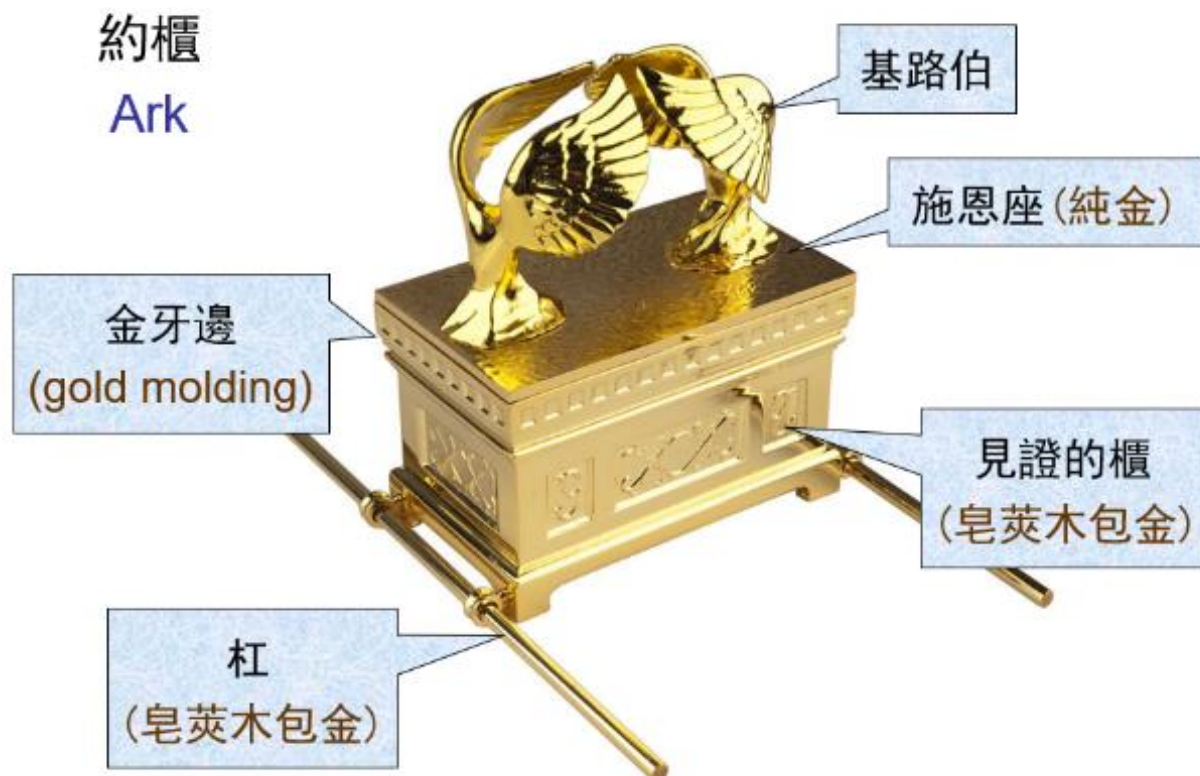

約櫃

(出 37 • 1-9)

25:10 「要用皂莢木做一櫃，長二肘半，寬一肘半，高一肘半。」

⇒ 聖經時代人們用手肘至手指尖的距離作為長度單位，稱為一肘。舊約時代一肘約等於 44.5 公分，新約時代的一肘約等於 55.5 公分。詳見「聖經中之度量衡」，《證主聖經手冊》，范約翰編，(香港：證道出版社, 1991), p.105。

⇒ 皂莢木不易腐爛，質地密實。

25:11 要裏外包上精金，四圍鑲上金牙邊。

25:12 也要鑄四個金環，安在櫃的四腳上；這邊兩環，那邊兩環。

25:13 要用皂莢木做兩根槓，用金包裹。

25:14 要把槓穿在櫃旁的環內，以便抬櫃。

25:15 這槓要常在櫃的環內，不可抽出來。

25:16 必將我所要賜給你的法版放在櫃裏。

約櫃

Ark

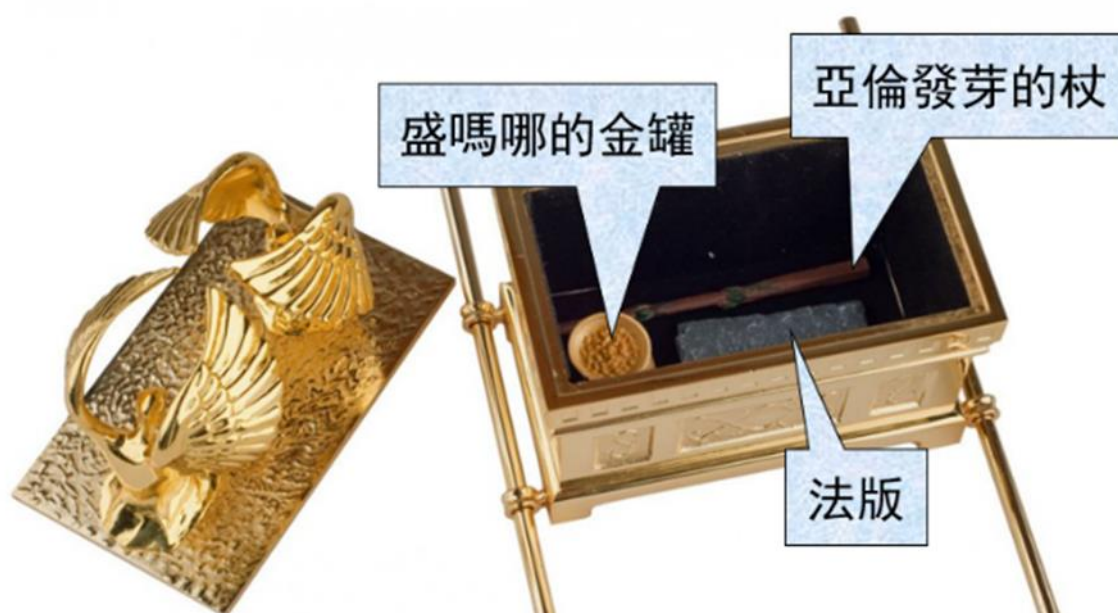

25:17 要用精金做施恩座，長二肘半，寬一肘半。

25:18 要用金子錘出兩個基路伯來，安在施恩座的兩頭。

25:19 這頭做一個基路伯，那頭做一個基路伯，二基路伯要接連一塊，在施恩座的兩頭。

⇒ 基路伯就是神面前的四個活物(結 1:5-11;10:20)

⇒ 基路伯在創世記就出現了(創 3:24)

25:20 二基路伯要高張翅膀，遮掩施恩座。基路伯要臉對臉，朝著施恩座。

25:21 要將施恩座安在櫃的上邊，又將我所要賜給你的法版放在櫃裏。

25:22 我要在那裏與你相會，又要從法櫃施恩座上二基路伯中間，和你說我所要吩咐你傳給以色列人的一切事。」

⇒ 約櫃就是施恩座=神的座位 在至聖所裡。

⇒ 施恩座是上帝與我們說話的地方。

⇒ 以色列人進不了施恩座，因為我們都是有罪的人，所以幔子隔開約櫃與至聖所。

來 10:19,

10:19 弟兄們，我們既因耶穌的血得以坦然進入至聖所，

10:20 是藉著他給我們開了一條又新又活的路，從幔子經過，這幔子就是他的身體。

10:21 又有一位大祭司治理神的家，

10:22 並我們心中天良的虧欠已經灑去，身體用清水洗淨了，就當存著誠心和充足的信心來到神面前；

神與人同住這個心願，最後在新天新地時徹底的達成。

啟 21:3 我聽見有大聲音從寶座出來說：「看哪，神的帳幕在人間。他要與人同住，他們要作他的子民。神要親自與他們同在，作他們的神。.....



陳設餅的桌子

(出 37 • 10—16)

25:23 「要用皂莢木做一張桌子，長二肘，寬一肘，高一肘半。

25:24 要包上精金，四圍鑲上金牙邊。

25:25 桌子的四圍各做一掌寬的橫樑，橫樑上鑲著金牙邊。

25:26 要做四個金環，安在桌子的四角上，就是桌子四腳上的四角。

25:27 安環子的地方要挨近橫樑，可以穿槓抬桌子。

25:28 要用皂莢木做兩根槓，用金包裹，以便抬桌子。

25:29 要做桌子上的盤子、調羹，並奠酒的爵和瓶；這都要用精金製作。

25:30 又要在桌子上，在我面前，常擺陳設餅。」

陳設餅原來的意思就是「常在餅」或是「面前餅」，英文叫作 **Bread of presence** 或是 **Bread of face**。就是常常擺在耶和華上帝面前的餅，中文翻譯成「陳設」，其實是一直擺在神面前的意思，我們也要一直把自己擺在神的光中領受神的祝福。除了食物、除了屬靈的靈糧、除了跟神親近以外，我們可以從神領受到恩典和祝福。民 6:25-26, 願耶和華使他的臉光照你，賜恩給你。願耶和華向你仰臉，賜你平安。



燈臺

(出 37 • 17—24)

25:31 「要用精金做一個燈臺。燈臺的座和榦與杯、球、花，都要接連一塊錘出來。

25:32 燈臺兩旁要杈出六個枝子：這旁三個，那旁三個。

25:33 這旁每枝上有三個杯，形狀像杏花，有球，有花；那旁每枝上也有三個杯，形狀像杏花，有球，有花。從燈臺杈出來的六個枝子都是如此。

25:34 燈臺上有四個杯，形狀像杏花，有球，有花。

25:35 燈臺每兩個枝子以下有球與枝子接連一塊。燈臺出的六個枝子都是如此。

25:36 球和枝子要接連一塊，都是一塊精金錘出來的。

25:37 要做燈臺的七個燈盞。祭司要點這燈，使燈光對照。

25:38 燈臺的蠟剪和蠟花盤也是要精金的。

25:39 做燈臺和這一切的器具要用精金一他連得。

⇒ 1 他連得約 7.5 磅

25:40 要謹慎做這些物件，都要照著在山上指示你的樣式。」

⇒ 燈是為了讓祭司在裡面看得見

⇒ 膏油代表聖靈的內住

會幕

(出 36 • 8—38)

26:1 「你要用十幅幔子做帳幕。這些幔子要用撚的細麻和藍色、紫色、朱紅色線製造，並用巧匠的手工繡上基路伯。

⇒ 撚：用手搓

26:2 每幅幔子要長二十八肘，寬四肘，幔子都要一樣的尺寸。

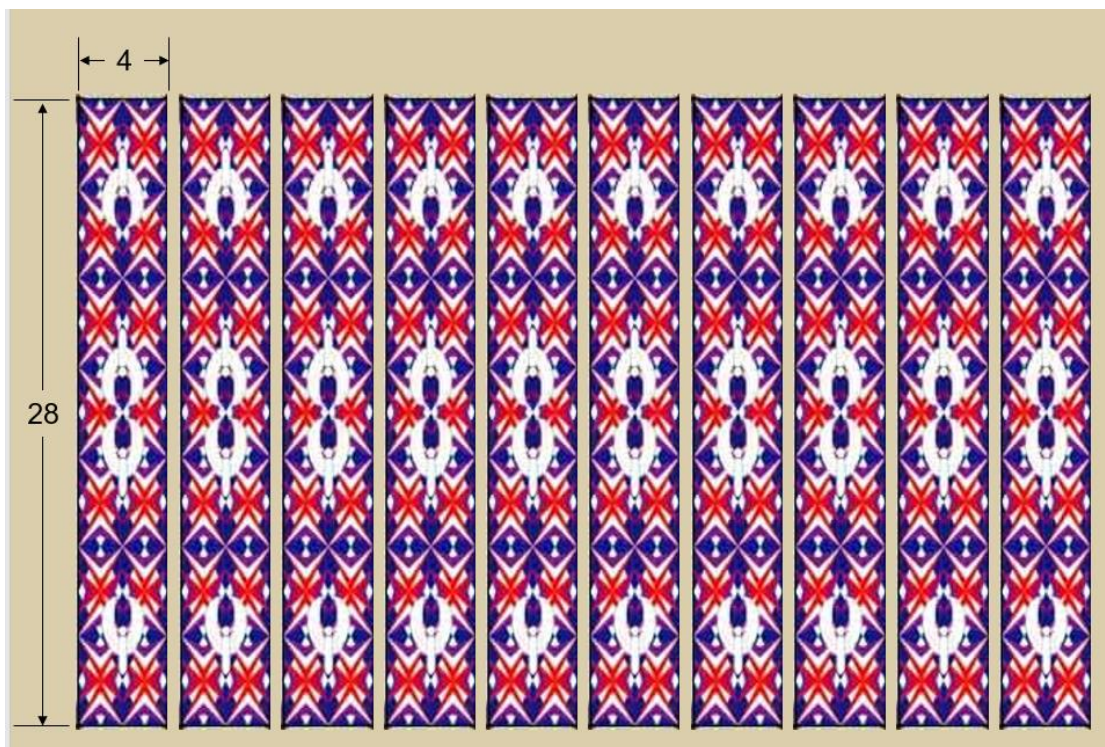

26:3 這五幅幔子要幅幅相連；那五幅幔子也要幅幅相連。

26:4 在這相連的幔子末幅邊上要做藍色的鈕扣；在那相連的幔子末幅邊上也要照樣做。

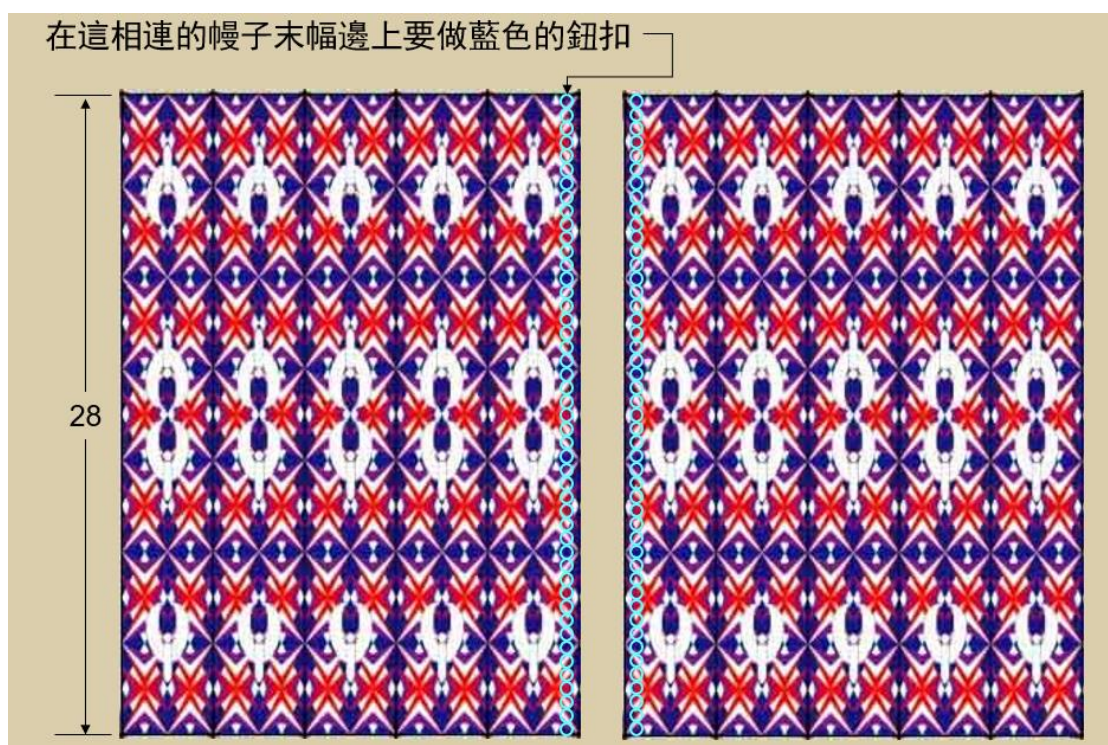

(圖片僅供參考)

26:5 要在這相連的幔子上做五十個鈕扣；在那相連的幔子上也做五十個鈕扣，都要兩兩相對。

26:6 又要做五十個金鉤，用鉤使幔子相連，這才成了一個帳幕。

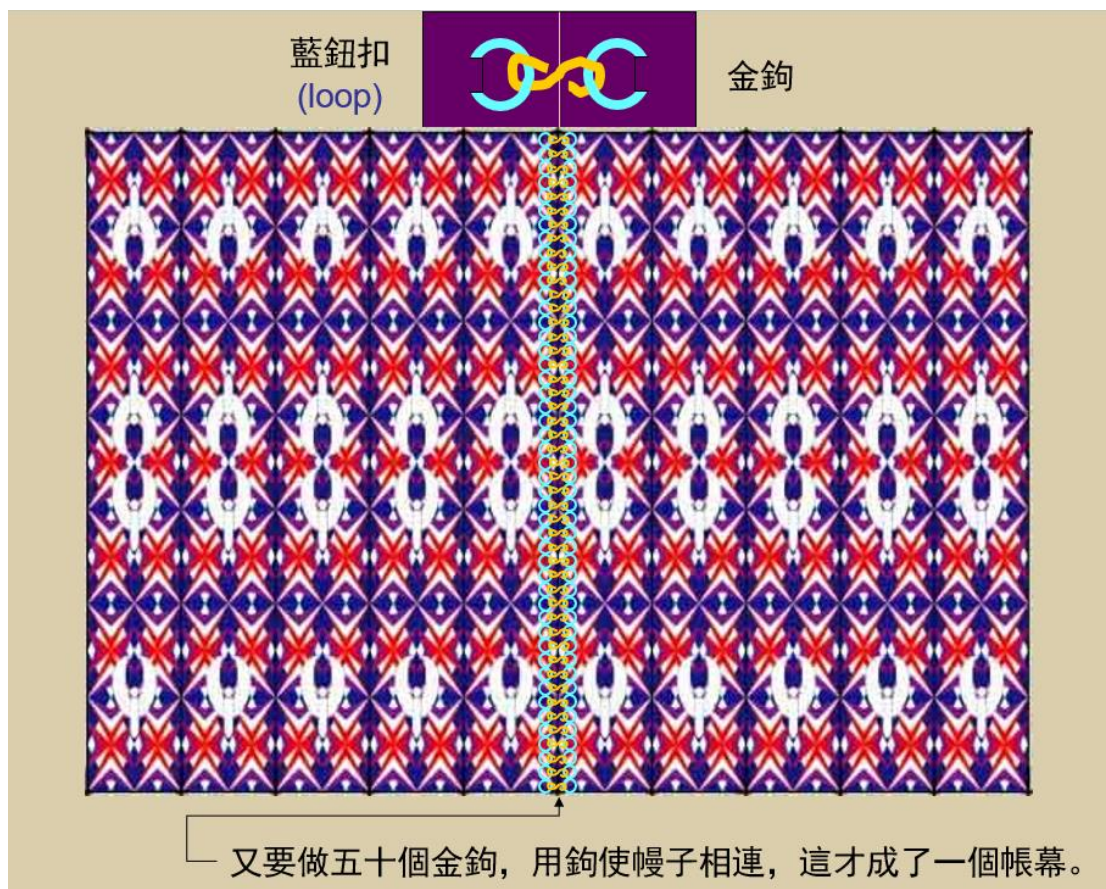

26:7 「你要用山羊毛織十一幅幔子，作為帳幕以上的罩棚。」



26:8 每幅幔子要長三十肘，寬四肘；十一幅幔子都要一樣的尺寸。

(圖片僅供參考)

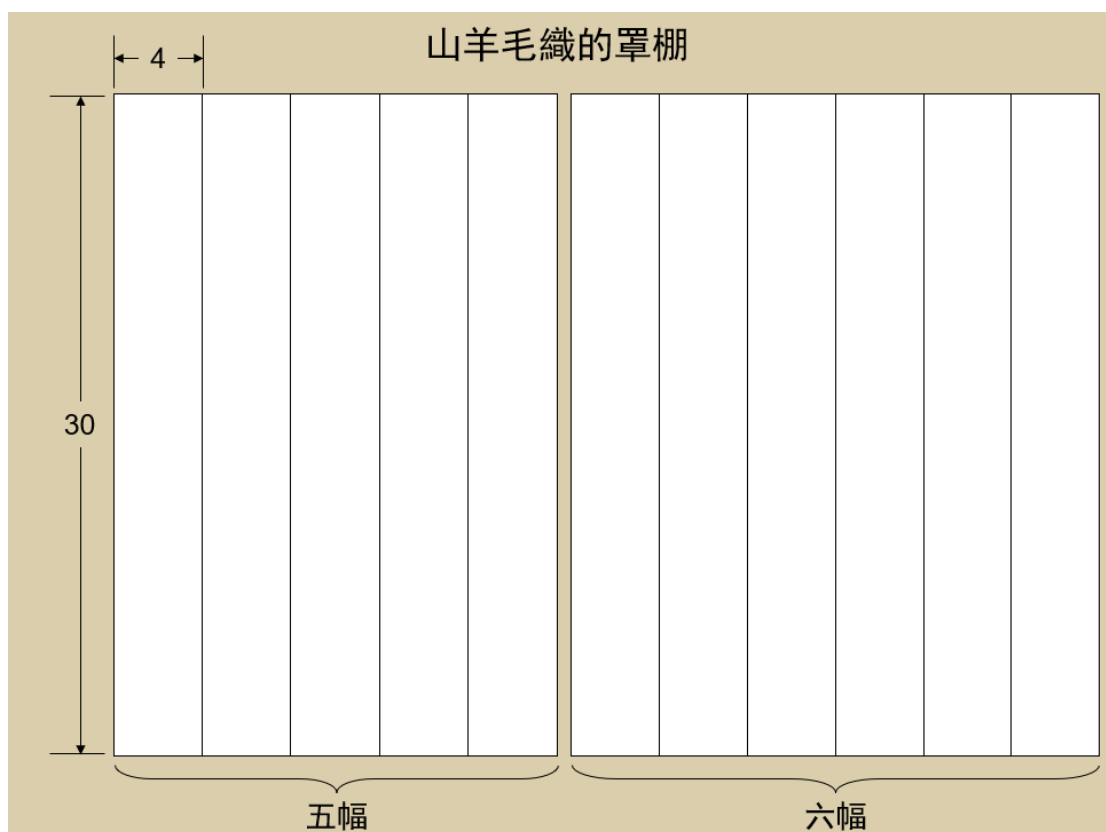

26:9 要把五幅幔子連成一幅，又把六幅幔子連成一幅，這第六幅幔子要在罩棚的前面摺上去。

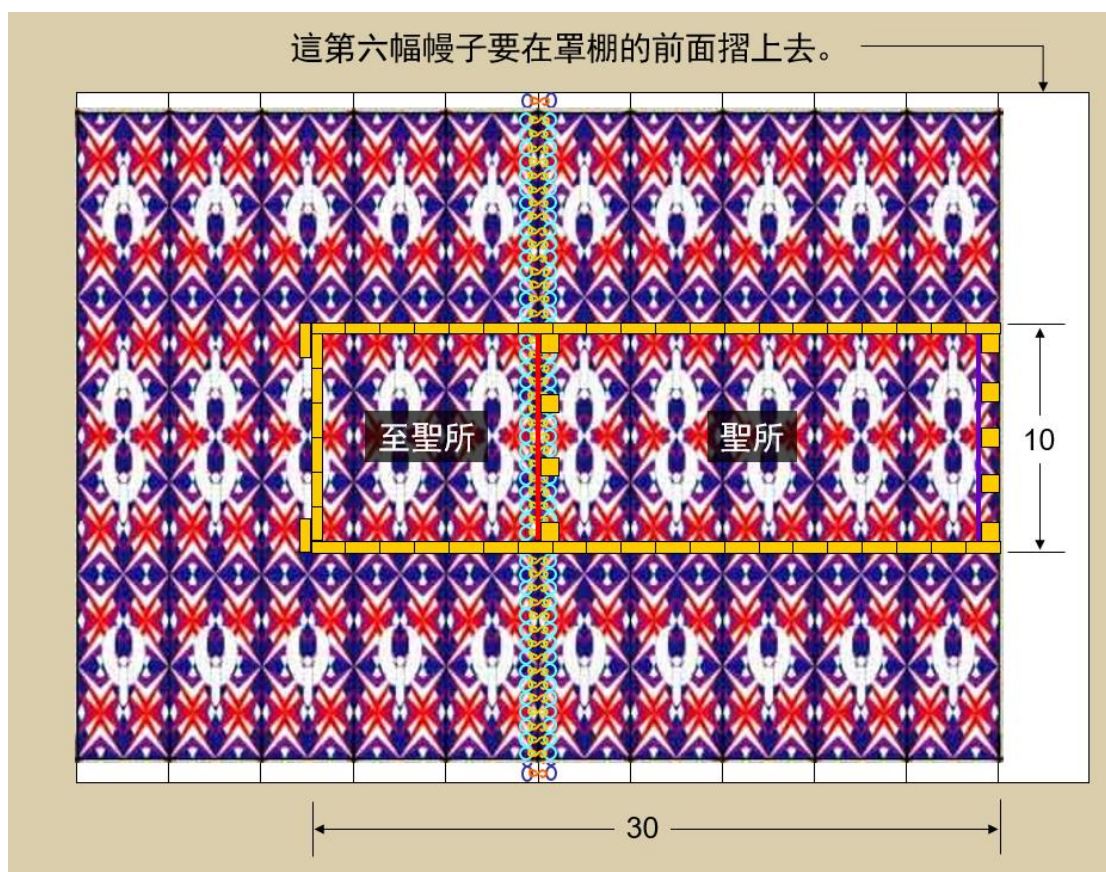

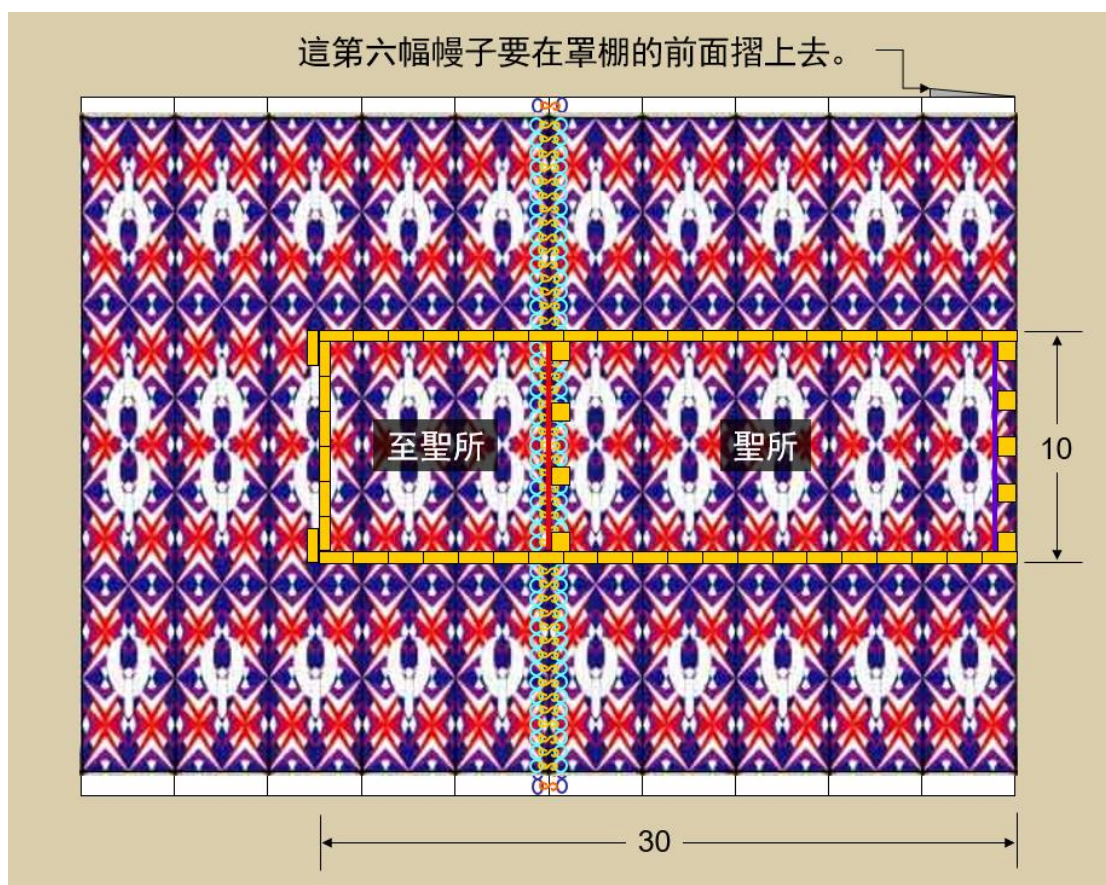

26:10 在這相連的幔子末幅邊上要做五十個鈕扣；在那相連的幔子末幅邊上也做五十個鈕扣。

26:11 又要做五十個銅鉤，鉤在鈕扣中，使罩棚連成一個。

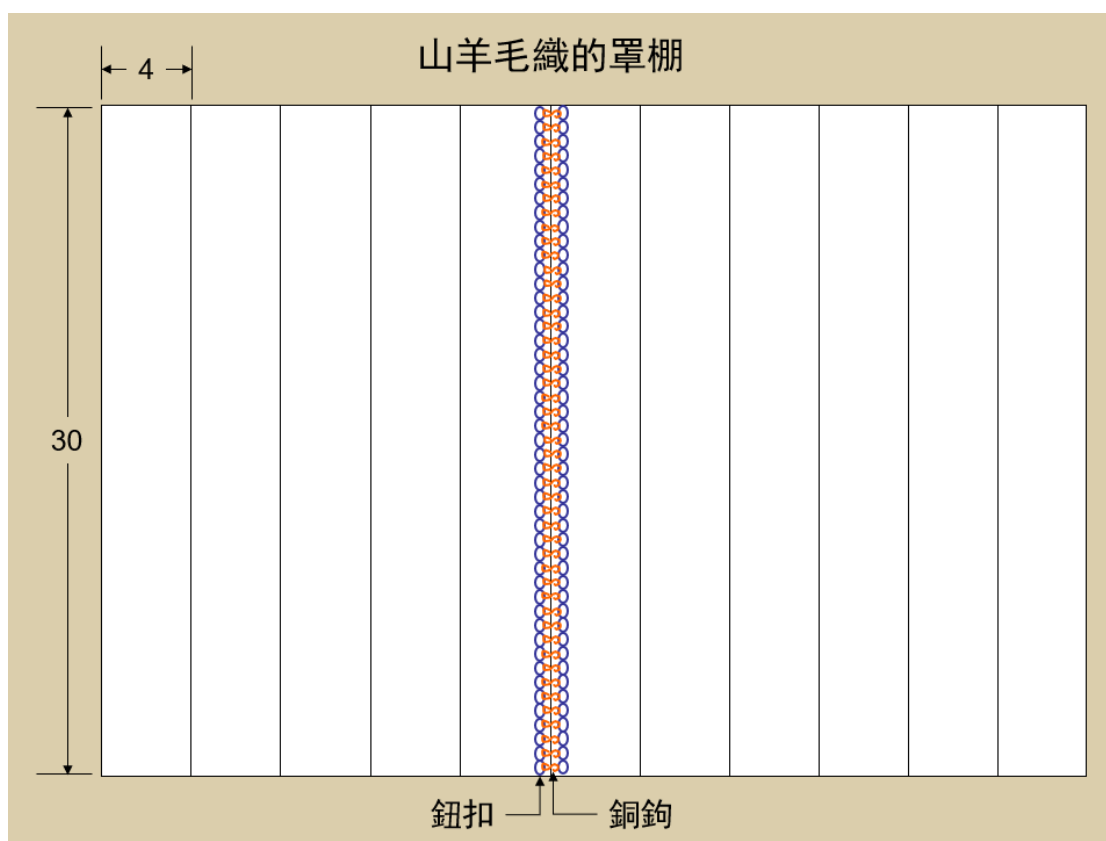

26:12 罩棚的幔子所餘那垂下來的半幅幔子，要垂在帳幕的後頭。

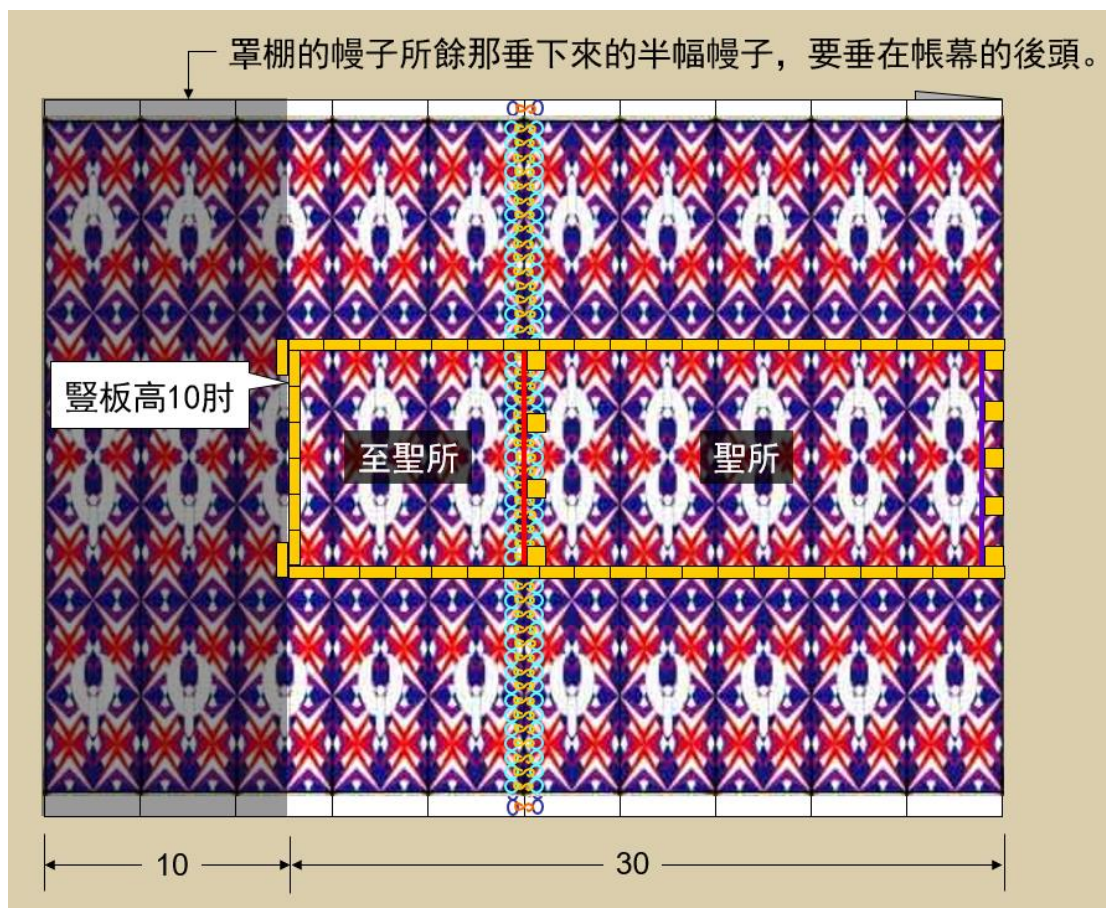

26:13 罩棚的幔子所餘長的，這邊一肘，那邊一肘，要垂在帳幕的兩旁，遮蓋帳幕。

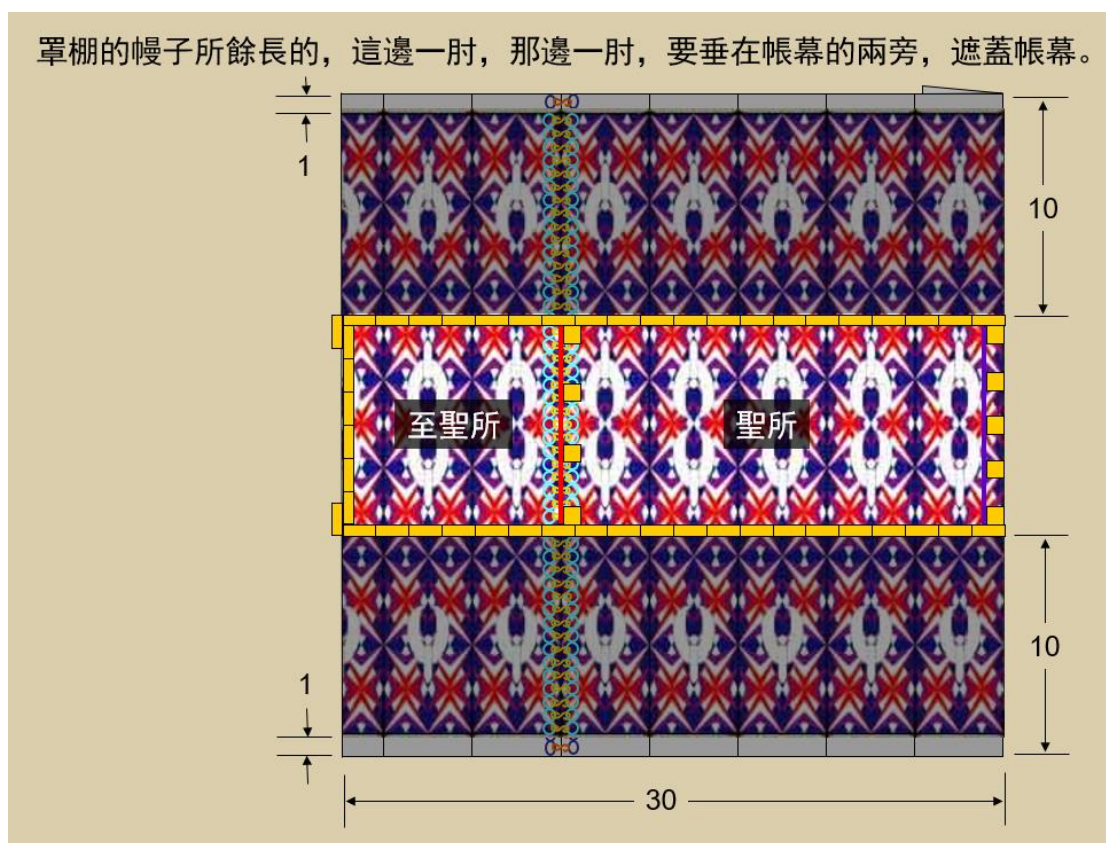

(圖片僅供參考)

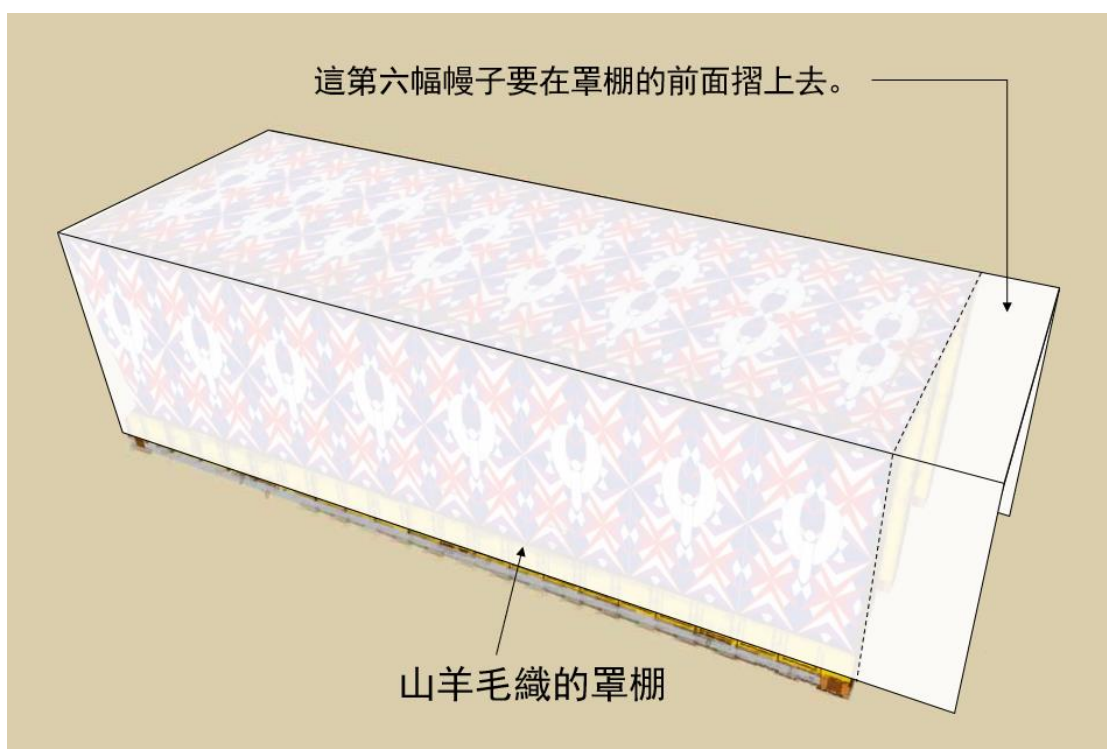
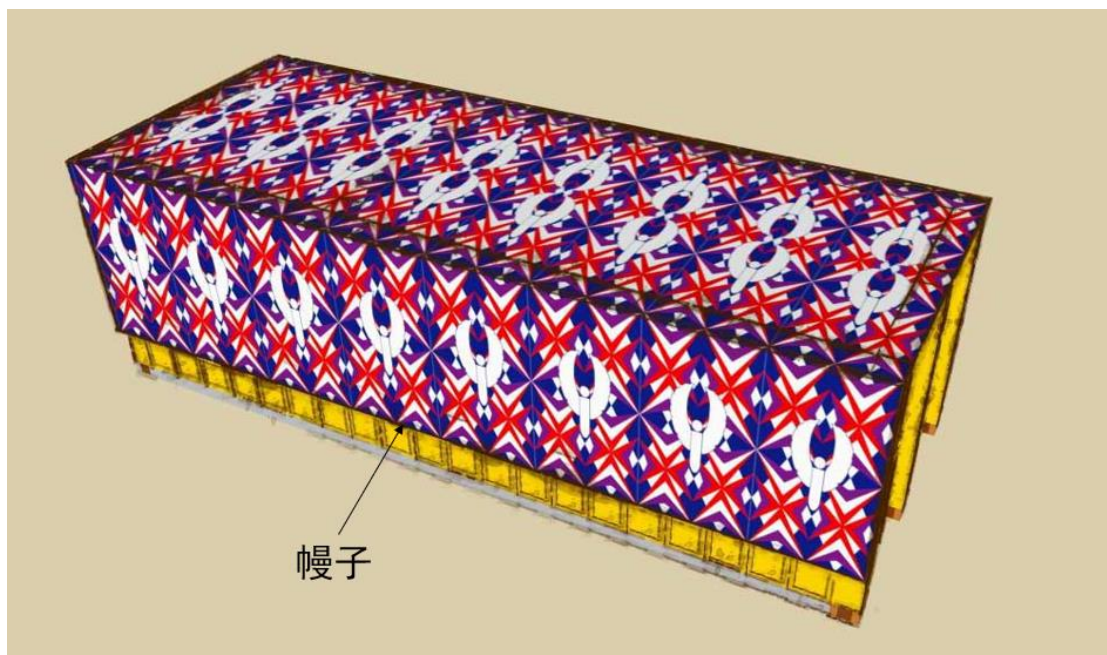

(圖片僅供參考)

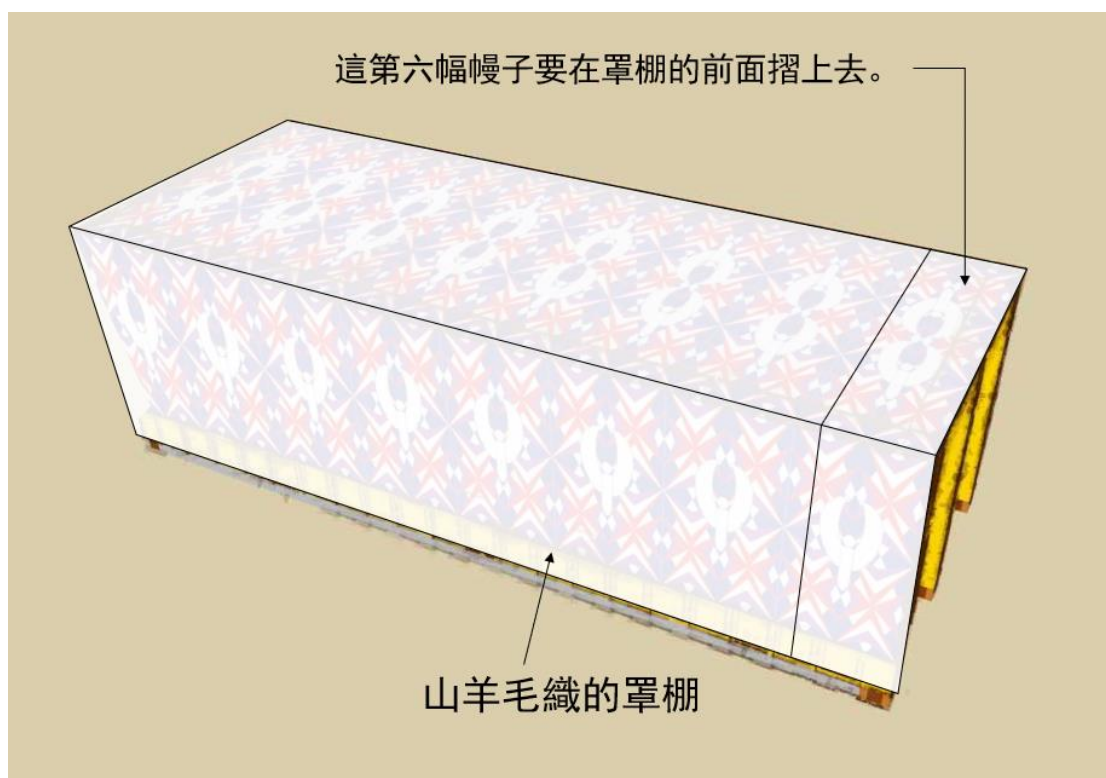

26:14 又要用染紅的公羊皮做罩棚的蓋；再用海狗皮做一層罩棚上的頂蓋。

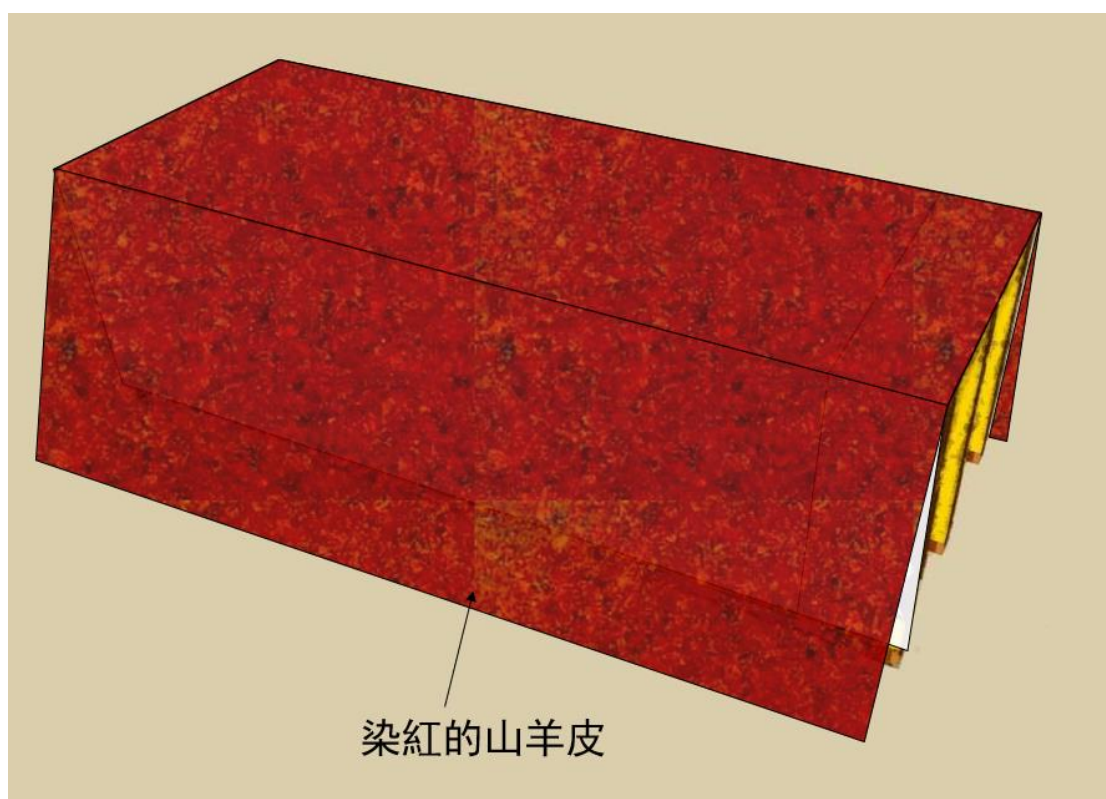

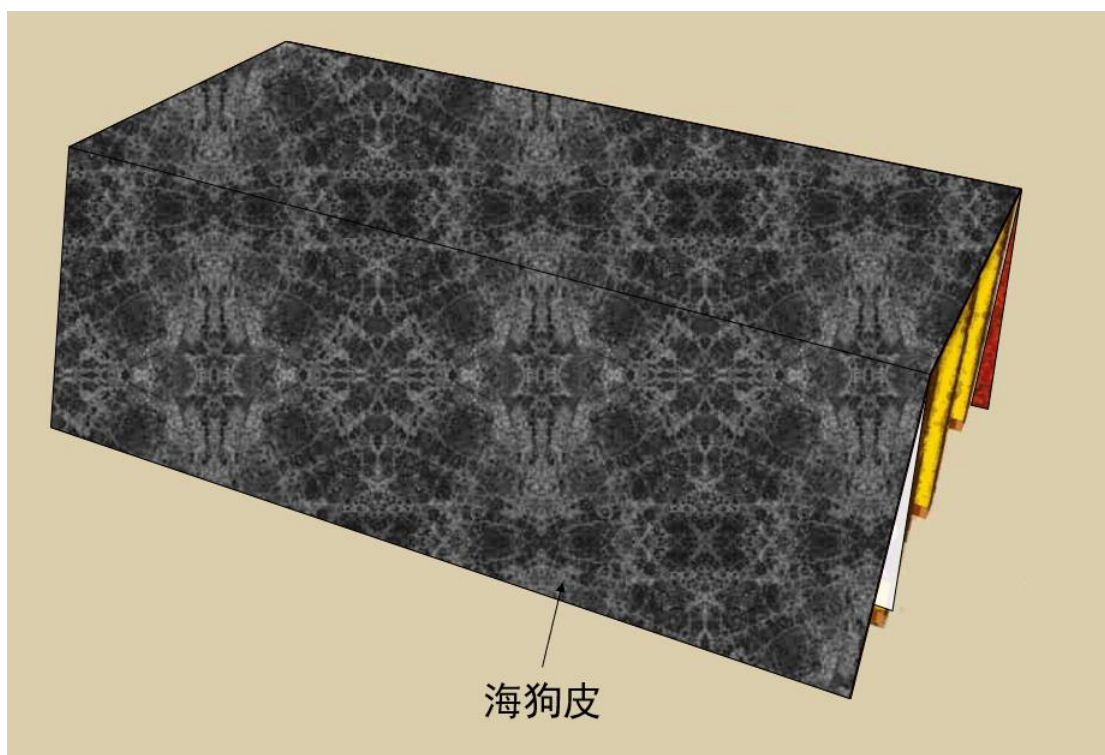

26:15 「你要用皂莢木做帳幕的豎板。

26:16 每塊要長十肘，寬一肘半；

26:17 每塊必有兩樁相對。帳幕一切的板都要這樣做。

26:18 帳幕的南面要做板二十塊。

26:19 在這二十塊板底下要做四十個帶卯的銀座，兩卯接這塊板上的兩樁，兩卯接那塊板上的兩樁。

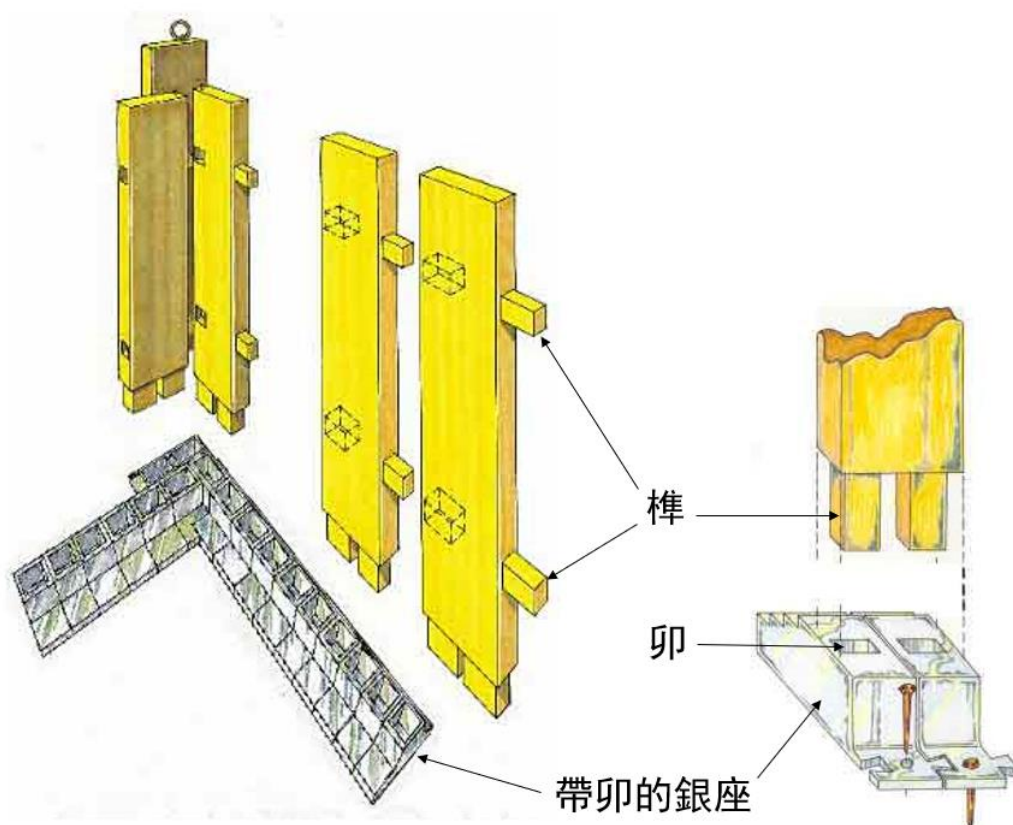

26:20 帳幕第二面，就是北面，也要做板二十塊

26:21 和帶卯的銀座四十個；這板下有兩卯，那板底下也有兩卯。

26:22 帳幕的後面，就是西面，要做板六塊。

26:23 帳幕後面的拐角要做板兩塊。

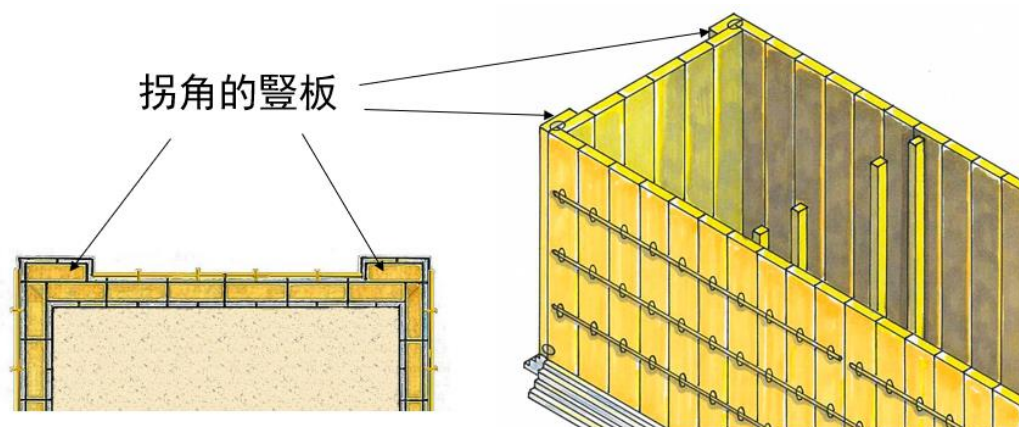

26:24 板的下半截要雙的，上半截要整的，直頂到第一個環子；兩塊都要這樣做兩個拐角。

(圖片僅供參考)

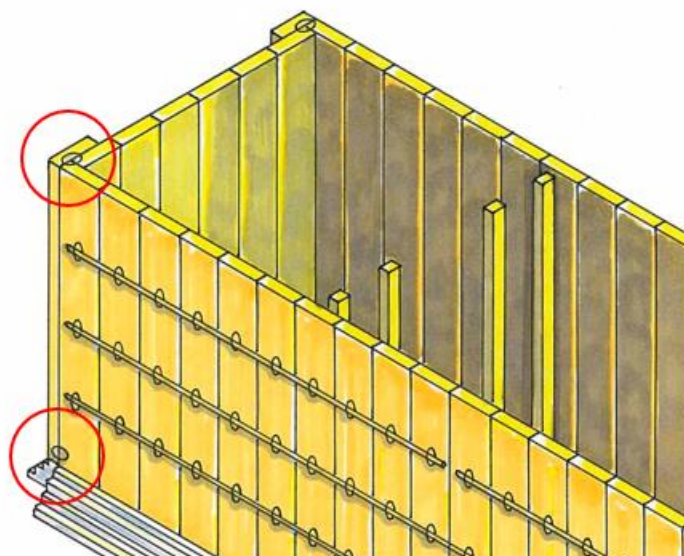

拐角的豎板

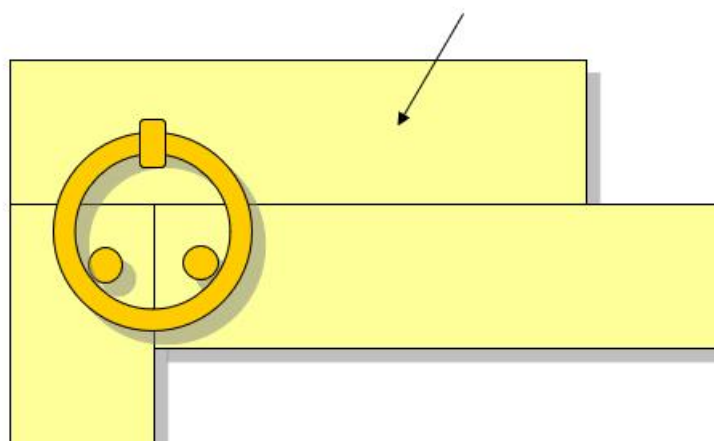

- 26:25 必有八塊板和十六個帶卯的銀座；這板底下有兩卯，那板底下也有兩卯。
- 26:26 「你要用皂莢木做門：為帳幕這面的板做五門，
- 26:27 為帳幕那面的板做五門，又為帳幕後面的板做五門。
- 26:28 板腰間的中門要從這一頭通到那一頭。
- 26:29 板要用金子包裹，又要做板上的金環套門；門也要用金子包裹。

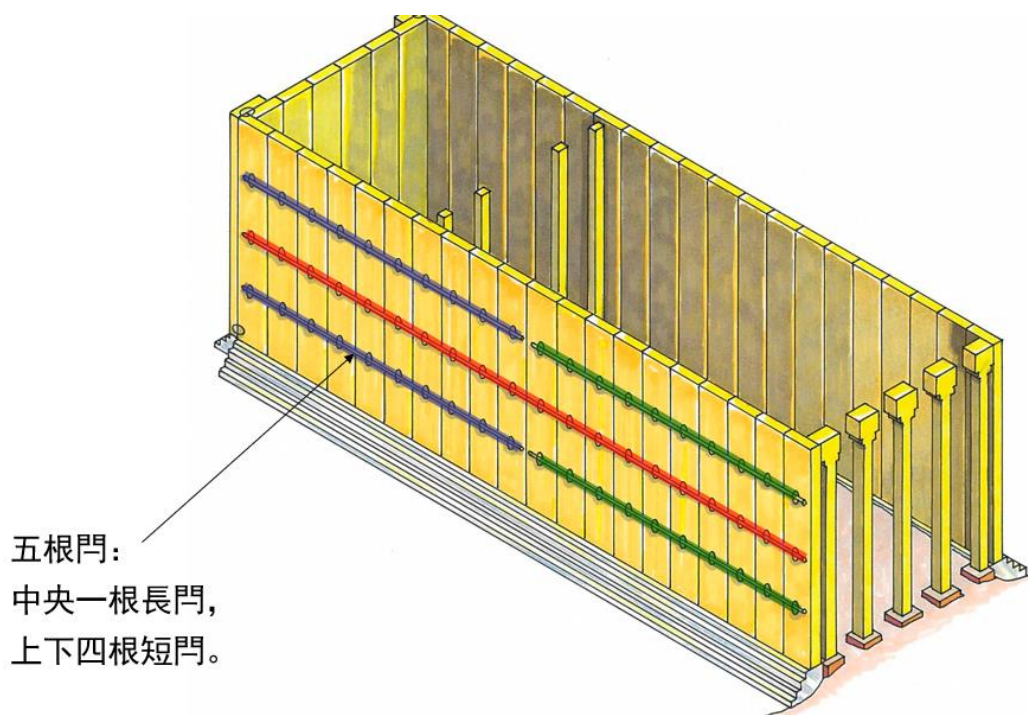

26:30 要照著在山上指示你的樣式立起帳幕。

26:31 「你要用藍色、紫色、朱紅色線，和撚的細麻織幔子，以巧匠的手工繡上基路伯。

26:32 要把幔子掛在四根包金的皂莢木柱子上，柱子上當有金鉤，柱子安在四個帶卯的銀座上。

⇒ 幔子就是基督的身體

(可 15:37 耶穌大聲喊叫，氣就斷了。38 殿裏的幔子從上到下裂為兩半。)

26:33 要使幔子垂在鉤子下，把法櫃抬進幔子內；這幔子要將聖所和至聖所隔開。

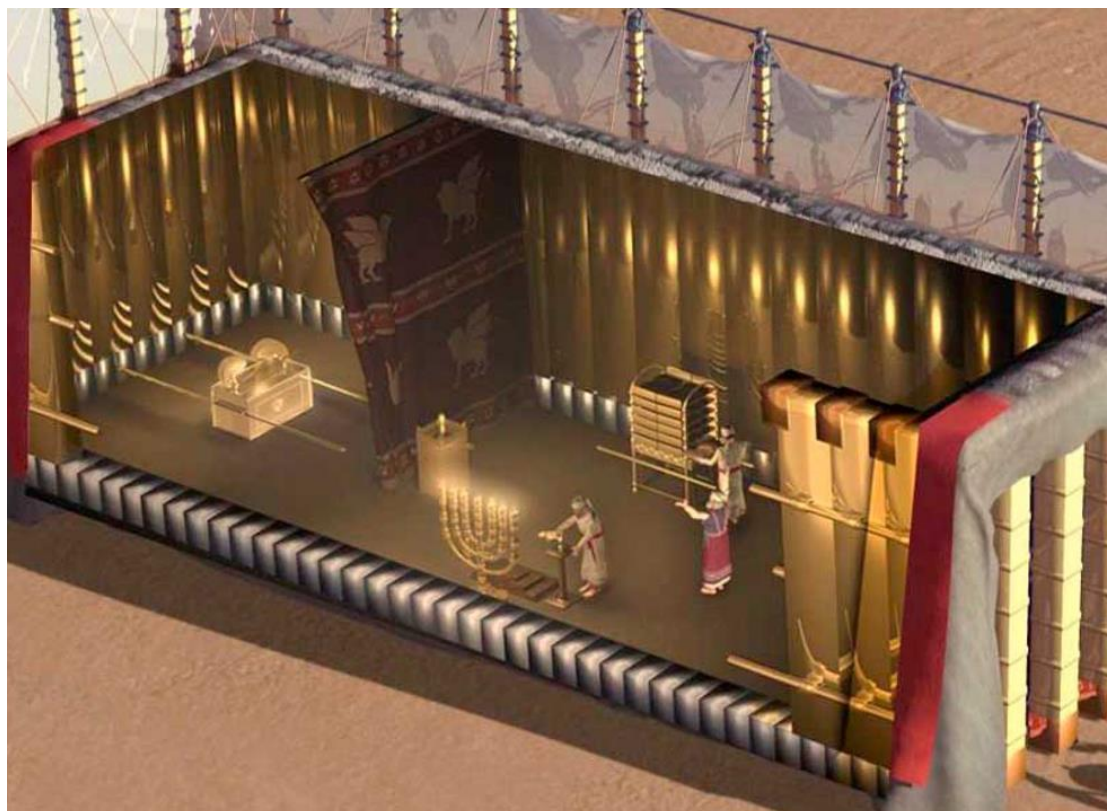



26:34 又要把施恩座安在至聖所內的法櫃上，
26:35 把桌子安在幔子外帳幕的北面；把燈臺安在帳幕的南面，彼此相對。
26:36 「你要拿藍色、紫色、朱紅色線，和撚的細麻，用繡花的手工織帳幕的門簾。
26:37 要用皂莢木為簾子做五根柱子，用金子包裹。柱子上當有金鉤；又要為柱子用銅鑄造五個帶卯的座。」

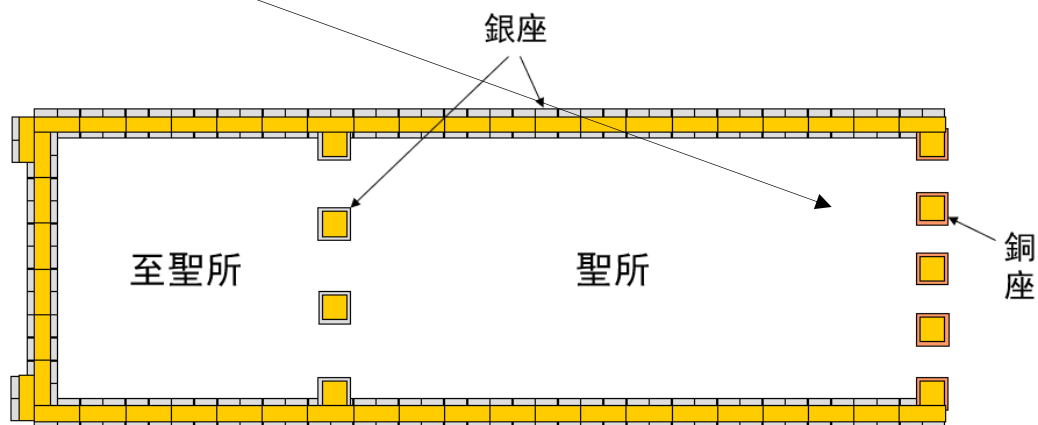

註：

啟 11:19, 當時，神天上的殿開了，在他殿中現出他的約櫃。隨後有閃電、聲音、雷轟、地震、大雹。

⇒ 真正的約櫃最後會顯現出來。

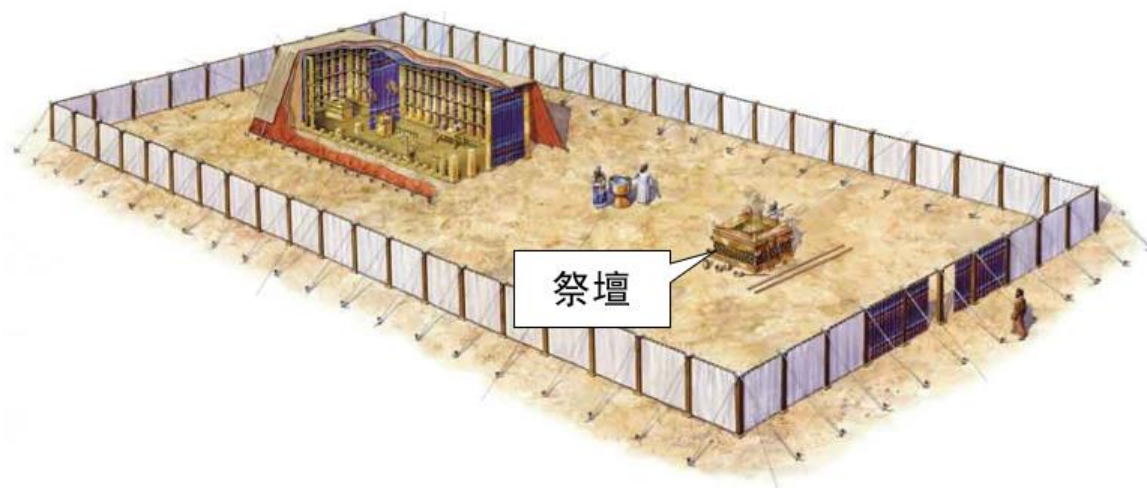

祭壇

(出 38 • 1—7)

27:1 「你要用皂莢木做壇。這壇要四方的，長五肘，寬五肘，高三肘。

27:2 要在壇的四拐角上做四個角，與壇接連一塊，用銅把壇包裹。

27:3 要做盆，收去壇上的灰，又做鏟子、盤子、肉錫子、火鼎；壇上一切的器具都用銅做。



27:4 要為壇做一個銅網，在網的四角上做四個銅環，

27:5 把網安在壇四面的圍腰板以下，使網從下達到壇的半腰。

27:6 又要用皂莢木為壇做槓，用銅包裹。

27:7 這槓要穿在壇兩旁的環子內，用以抬壇。

27:8 要用板做壇，壇是空的，都照著在山上指示你的樣式做。」

祭壇

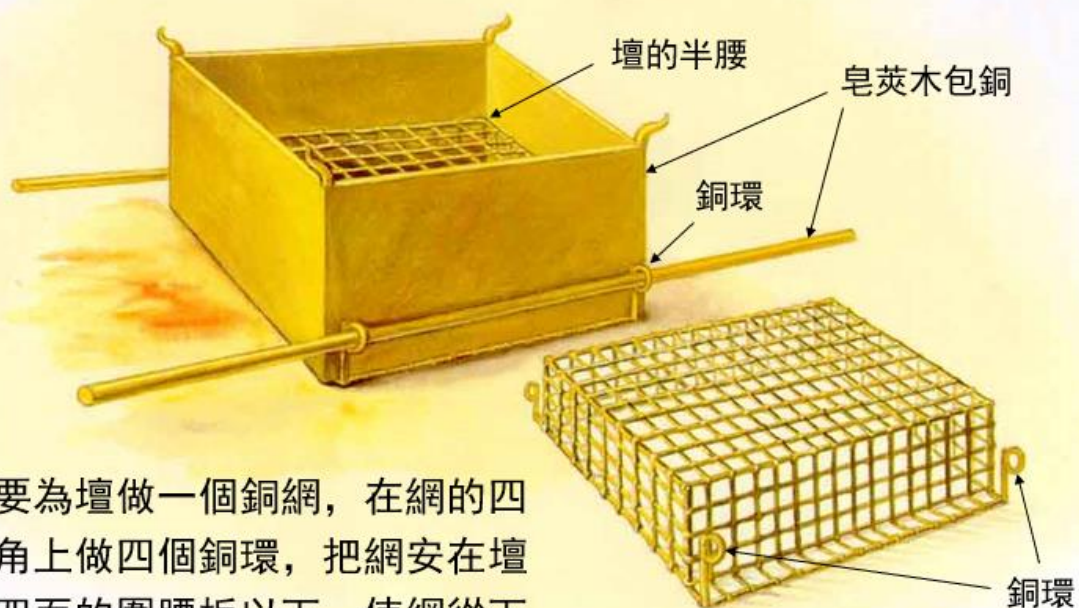

要為壇做一個銅網，在網的四角上做四個銅環，把網安在壇四面的圍腰板以下，使網從下達到壇的半腰。(出27:4-5)

會幕的周圍

(出 38 • 9—20)

27:9 「你要做帳幕的院子。院子的南面要用撚的細麻做帷子，長一百肘。

27:10 帷子的柱子要二十根，帶卯的銅座二十個。柱子上的鉤子和杆子都要用銀子做。

27:11 北面也當有帷子，長一百肘，帷子的柱子二十根，帶卯的銅座二十個。柱子上的鉤子和杆子都要用銀子做。

27:12 院子的西面當有帷子，寬五十肘，帷子的柱子十根，帶卯的座十個。

27:13 院子的東面要寬五十肘。

27:14 門這邊的帷子要十五肘，帷子的柱子三根，帶卯的座三個。

27:15 門那邊的帷子也要十五肘，帷子的柱子三根，帶卯的座三個。

27:16 院子的門當有簾子，長二十肘，要拿藍色、紫色、朱紅色線，和撚的細麻，用繡花的手工織成，柱子四根，帶卯的座四個。

27:17 院子四圍一切的柱子都要用銀杆連絡，柱子上的鉤子要用銀做，帶卯的座要用銅做。

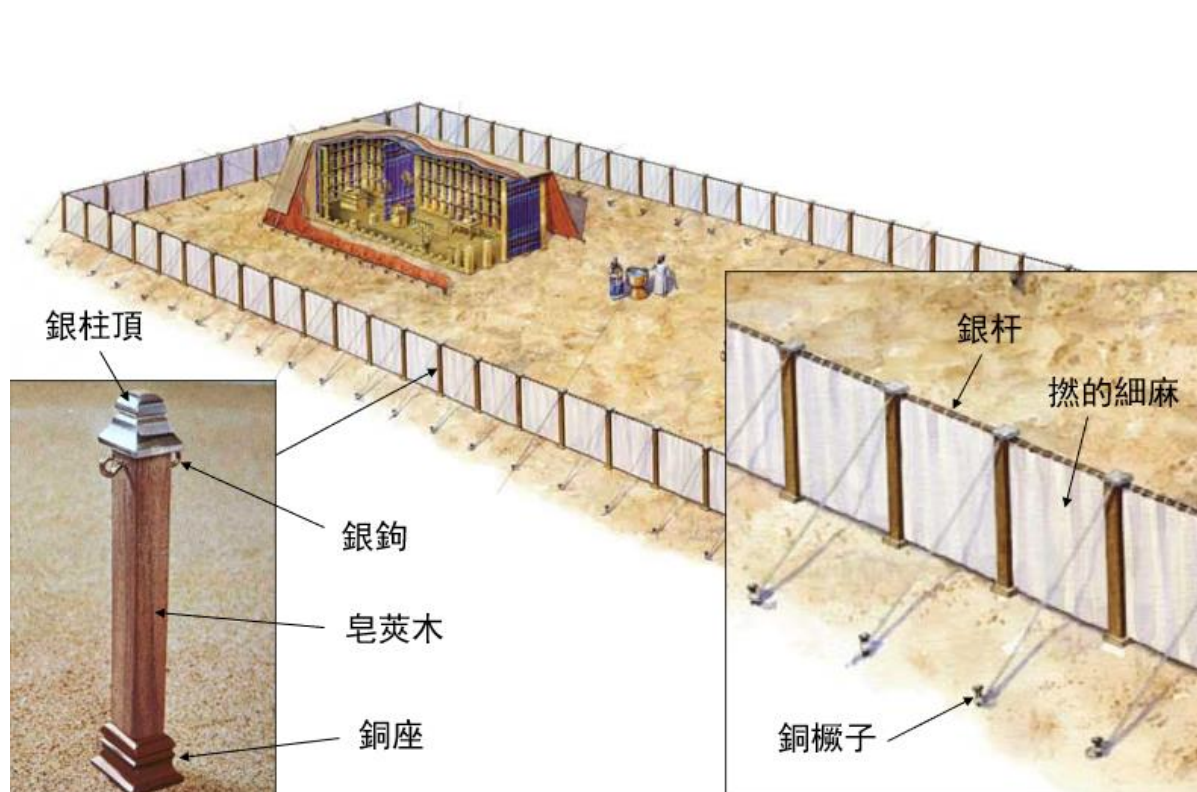

27:18 院子要長一百肘，寬五十肘，高五肘，帷子要用撚的細麻做，帶卯的座要用銅做。

27:19 帳幕各樣用處的器具，並帳幕一切的橛子，和院子裏一切的橛子，都要用銅做。」

(圖片僅供參考)

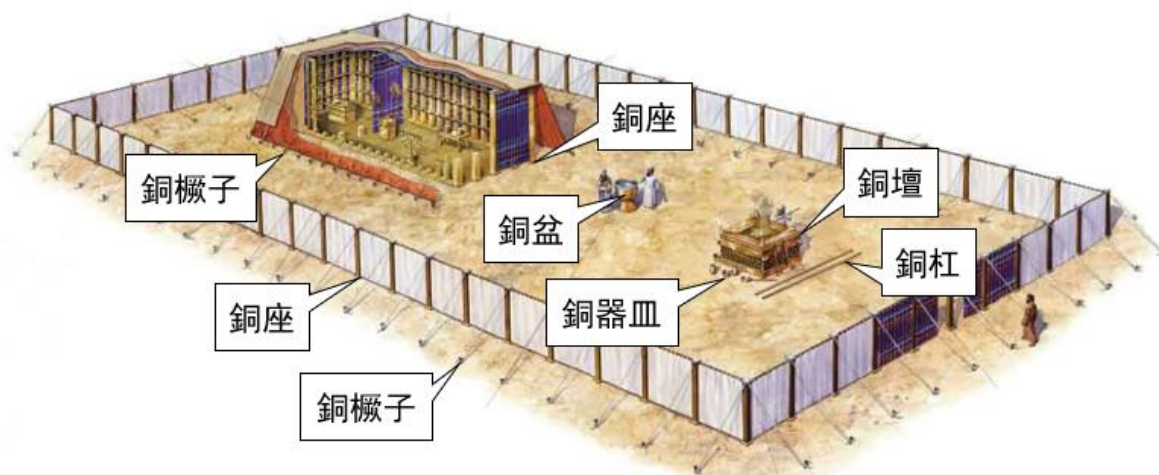

燃燈的條例

(利 24 • 1—4)

27:20 「你要吩咐以色列人，把那為點燈搗成的清橄欖油拿來給你，使燈常常點著。

27:21 在會幕中法櫃前的幔外，亞倫和他的兒子，從晚上到早晨，要在耶和華面前經理這燈。這要作以色列人世世代代永遠的定例。」

希伯來書說這是天上的物件，上帝已經在天上預備好這些東西，為了祂的兒子耶穌做預備，到了那個時候，耶穌成為那個祭物和祭司，要到天上去獻祭。

來 2:17,

所以，**他凡事該與他的弟兄相同**，為要在神的事上成為慈悲忠信的大祭司，為百姓的罪獻上挽回祭。

⇒ 道成肉身

來 4:14, 我們既然有一位已經升入高天尊榮的大祭司，就是神的兒子耶穌，便當持定所承認的道。

來 2:16, 所以，我們只管坦然無懼地來到施恩的寶座前，為要得憐恤，蒙恩惠，作隨時的幫助。

來 5:6, 你是照著麥基洗德的等次永遠為祭司。

⇒ 並非照著亞倫的等次。

來 8

8:1 我們所講的事，其中第一要緊的，就是我們有這樣的大祭司，已經坐在天上至大者寶座的右邊，

8:2 在聖所，就是真帳幕裏，作執事；這帳幕是主所支的，不是人所支的。

8:5 他們供奉的事本是天上事的形狀和影像，正如摩西將要造帳幕的時候，蒙神警戒他，說：「你要謹慎，作各樣的物件都要照著在山上指示你的樣式。」

來 9

9:1 原來前約有禮拜的條例和屬世界的聖幕。

9:2 因為有預備的帳幕，頭一層叫作聖所，裏面有燈臺、桌子，和陳設餅。

9:3 第二幔子後又有一層帳幕，叫作至聖所，

9:4 有金香爐，有包金的約櫃，櫃裏有盛嗎哪的金罐和亞倫發過芽的杖，並兩塊約版；

9:5 櫃上面有榮耀基路伯的影罩著施恩座。這幾件我現在不能一一細說。

9:6 這些物件既如此預備齊了，眾祭司就常進頭一層帳幕，行拜神的禮。

9:11 但現在基督已經來到，作了將來美事的大祭司，**經過那更大更全備的帳幕**，不是人手所造，也不是屬乎這世界的；

⇒ 天上的帳幕更大更全備

9:10 這些事，連那飲食和諸般洗濯的規矩，都不過是屬肉體的條例，命定到振興的時候為止。